

Handleiding van de luchtcirculator

Luchtcirculator Manuel d'werkneemer

Model:

FC-100, FC-200-serie, FC-300, FC-420

(115V 60Hz)

Lees en bewaar deze instructies



Intertek

Index: NA-1-A9
Editie: 4.1.Definitief

Veiligheidsinstructies

WAARSCHUWING - LEES EN BEWAAR DEZE INSTRUCTIES VOORDAT U DIT PRODUCT GEBRUIKT.

De gebruiker van elektrische producten kan gevaren creëren, waaronder, maar niet beperkt tot, letsel, brand en elektrische schokken. Het niet opvolgen van deze instructies kan het product beschadigen en/of de werking ervan belemmeren en de garantie ongeldig maken.

- **Verwijder voor gebruik alle verpakkingsmateriaal en controleer op eventuele transportschade en ontbrekende onderdelen.**
- Controleer de stroomvoorziening van het huis om er zeker van te zijn dat deze overeenkomt met de specificaties van het apparaat.
- **NIET DOEN**Gebruik geen ventilatoren met een beschadigd snoer of stekker. Gooi de ventilator weg of stuur hem terug naar een erkend servicecentrum voor onderzoek en/of reparatie.
- Gebruik de schakelaar alleen op stopcontacten met aardlekschakelaar. Neem contact op met een gekwalificeerde electricien voor verificatie en/of installatie van een aardlekschakelaar indien nodig.
- **NIET DOEN**snoer onder het tapijt leggen.**NIET DOEN**Bedek het snoer met kleedjes, lopertjes of soortgelijke bedekkingen.**NIET DOEN**Leid het snoer onder meubels of apparaten door. Leg het snoer uit de buurt van lopend verkeer en waar men er niet over kan struikelen.
- Om het risico op brand of elektrische schokken te verminderen,**NIET DOEN**Gebruik deze ventilator met elk solid-state snelheidsregelapparaat.
- **NIET DOEN**Raak dit apparaat of de stekker niet aan met natte handen of terwijl u in water staat.
- **NIET DOEN**Gebruik het apparaat niet in stilstaand water.
- **NIET DOEN**Gebruik het product niet in ruimtes waar benzine, verf of andere brandbare goederen en voorwerpen worden gebruikt of opgeslagen.
- **NIET DOEN**Steek geen voorwerpen in ventilatie- of uitlaatopeningen en zorg dat deze voorwerpen hierin terechtkomen. Hierdoor kan het apparaat beschadigd raken en vervalt de garantie.
- **NIET DOEN**de luchtinlaat of -uitlaat van het apparaat afdekken.
- **NIET DOEN**de luchtstroom op menselijke gezichten of lichamen richten.
- **NIET DOEN**Laat kinderen niet met dit apparaat spelen.
- **AUTOMATISCH BEDIEND APPARAAT** –Om het risico op letsel te verminderen, dient u de stekker uit het stopcontact te halen voordat u onderhoud uitvoert.
- **Verwijder het netsnoer uit het stopcontact door alleen aan het uiteinde van de stekker te trekken.****NIET DOEN**Trek direct aan het koord.
- **NIET DOEN**Probeer geen elektrische of mechanische functies van dit apparaat te repareren of aan te passen, aangezien dit gevaarlijk kan zijn en de garantie ongeldig kan maken.
- Als het apparaat beschadigd is of niet goed functioneert,**NIET DOEN**Blijf het product gebruiken. Haal de stekker van het product uit het stopcontact. Raadpleeg de handleiding voor probleemoplossing of neem contact op met XPOWER.
- Wanneer u het product niet gebruikt, bewaar het dan op een droge plaats, uit de buurt van zonlicht, extreme temperaturen, vochtigheid of andere extreme omgevingen.
- Voor model FC-100 / FC-200-serie,**NIET DOEN**Stapel meer dan zes exemplaren van dit apparaat. Voor model FC-300 / FC-420,**NIET DOEN**meer dan vijf exemplaren van dit apparaat op elkaar stapelen.

Inbegrepen artikelen

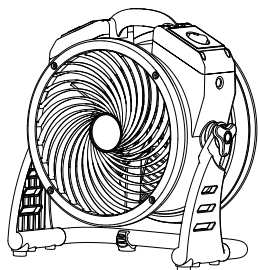

• Luchtcirculator x 1*



• Rubberen ring
2x**

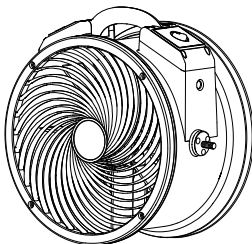

• Luchtcirculator
Lichaam x 1**



• Rekgreep x 2**

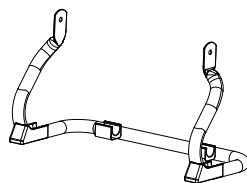

• Rek x 1**



• Gebruikershandleiding x 1

* Alleen voor model FC-100/FC-200-serie/FC-420.

Het exacte uiterlijk van de producten kan enigszins afwijken van het diagram.

** Alleen voor model FC-300.

Onderdelenbeschrijving

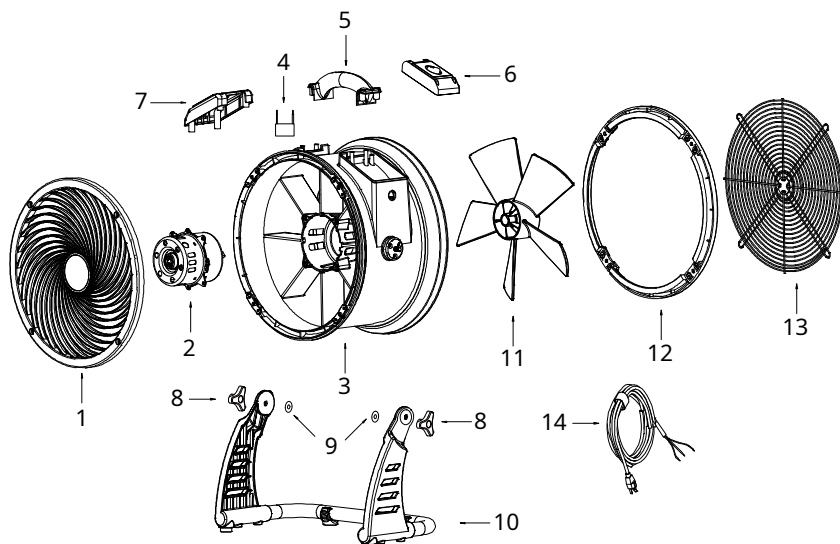

Onderdelenbeschrijving (Voortgezet)

(1) Voorste grille afdekking	en timerplaat**	(10) Rek
(2) Motor	(7) Extra stopcontact *** / timerplaat ****	(11) Ventilator
(3) Huisvesting		(12) Achterklep
(4) Condensator	(8) Rekgreep	(13) Achterste grille afdekking
(5) Behuizingshandgreep	(9) Rubberen ring	(14) Netsnoer
(6) Schakelplaat*/ Schakelaar		

* / ** / *** / **** Deze functies zijn niet van toepassing op alle modellen die in deze handleiding worden genoemd. Zie pagina 11: Technische specificatie

Inleiding tot de luchtcirculator

- XPOWER-luchtcirculatoren zijn ontworpen om efficiënte luchtcirculatie en ventilatie te bieden met hun hoge en over lange afstand gerichte luchtstroom.
- Het is perfect voor luchtcirculatie en ventilatie bij schoonmaakwerkzaamheden, airconditioningregeling en meer.

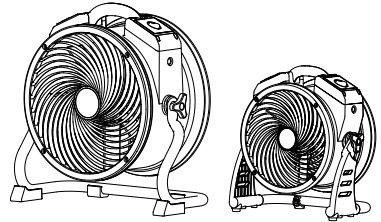

Installatie- en bedieningshandleiding

Het rek installeren*

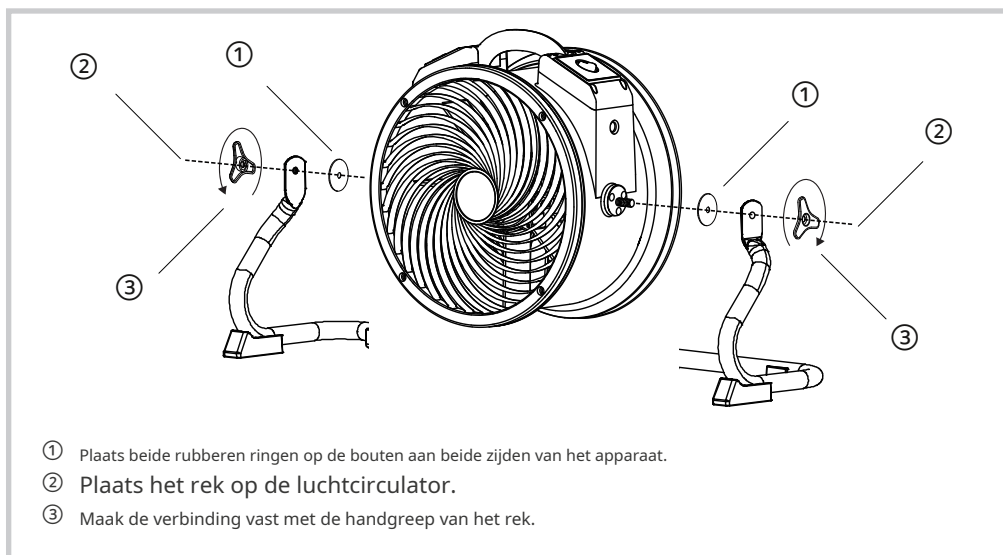

* Alleen voor model FC-300.

Schakelplaat

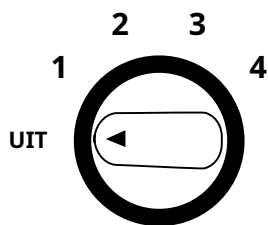

Vier snelheidsregeling

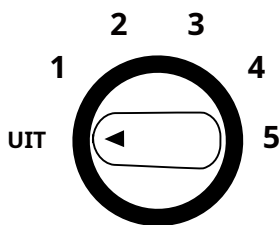

Vijf snelheidsregeling

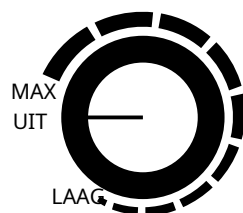

Variabele snelheidsregeling

Viersnelheidsschakelaar (alleen voor model FC-100/FC-200/FC-300)

- Ga naar "UIT" Zet de machine in een willekeurige stand om hem UIT te schakelen. Draai de machine naar een willekeurige snelheidsstand om hem AAN te zetten.
- Draai met de klok mee om de gewenste snelheid in te stellen. Er zijn 4 snelheden: 4, 3, 2, 1. "4" is de hoogste snelheid en "1" is de laagste snelheid.

Schakelplaat (vervolg)

Vijfsnelheidsschakelaar (alleen voor model FC-420)

- Ga naar "UIT" Zet de machine in een willekeurige stand om hem UIT te schakelen. Draai de machine naar een willekeurige snelheidsstand om hem AAN te zetten.
- Draai met de klok mee om de gewenste snelheid in te stellen. Er zijn 5 snelheden: 5, 4, 3, 2, 1. "5" is de hoogste snelheid en "1" is de laagste snelheid.

Variabele snelheidsschakelaar (alleen voor model FC-250D/FC-250AD)

- Ga naar "UIT" positie om de machine UIT te schakelen. Draai met de klok mee naar een willekeurige positie tussen "MAX" En "LAAG" om de machine AAN te zetten.
- U kunt de snelheid traploos aanpassen aan uw wensen. MAX is de hoogste snelheid en "LAAG" is de laagste snelheid.

Extra stopcontact (daisy chain)*

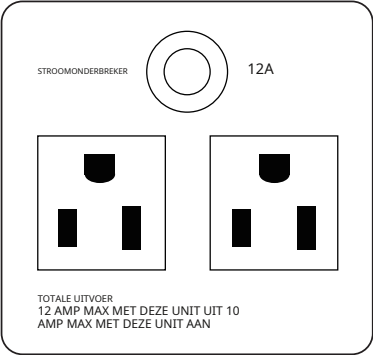

The diagram shows a rectangular circuit breaker unit. At the top center is a circular breaker handle with the text "STROOMONDERBREKER" to its left and "12A" to its right. Below the handle are two identical outlet ports. Each outlet port contains a semi-circular top contact and two vertical bottom contacts. Below the outlets, the text reads: "TOTALE UITVOER 12 AMP MAX MET DEZE UNIT UIT 10 AMP MAX MET DEZE UNIT AAN".

- Andere apparaten kunnen worden aangesloten op de extra stopcontacten en werken ongeacht of het apparaat aan of uit staat. De totale stroomsterkte moet echter lager zijn dan de aangegeven stroomsterkte. Verschillende modellen kunnen afwijkende instructies hebben.
- Als de machine of het aangesloten apparaat niet meer werkt, druk dan op de RESETKNOP om het circuit te resetten.

* Alleen voor model FC-250AD.

Installatie- en bedieningshandleiding (Voortgezet)

Tijdschakelaar*

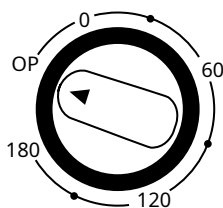

- Draai met de klok mee om de timer in te stellen. De timer telt af en stopt automatisch.
- De timer kan worden ingesteld tot maximaal 180 minuten (3 uur).
- Wanneer de timer "0"positie, stopt het apparaat met werken. Op "OP"positie, zal het constant werken.

* Alleen voor model FC-100/FC-200/FC-250D/FC-300/FC-420.

Pas de bedieningspositie aan

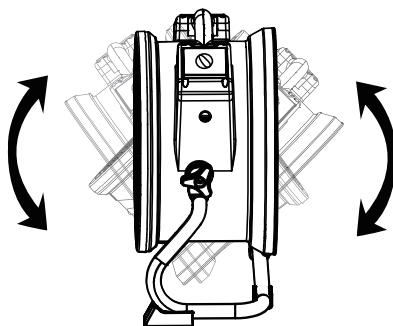
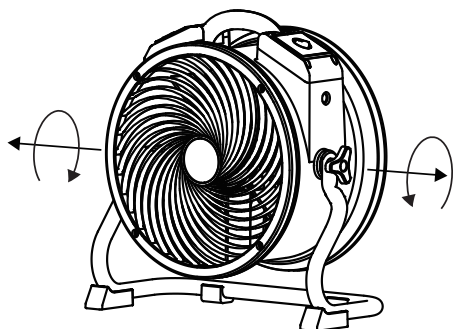

- De luchtcirculator is 360° draaibaar. Kantel de luchtcirculator naar de gewenste hoek en schroef de handgrepen vast om de positie vast te zetten.

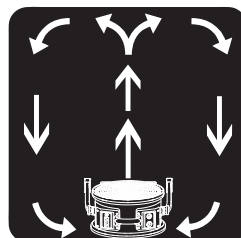
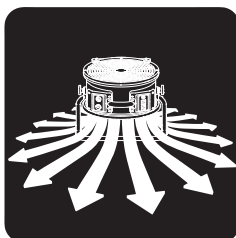
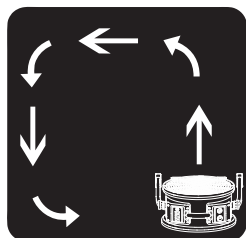

Installatie- en bedieningshandleiding (Voortgezet)

Pas de bedieningspositie aan (vervolg)

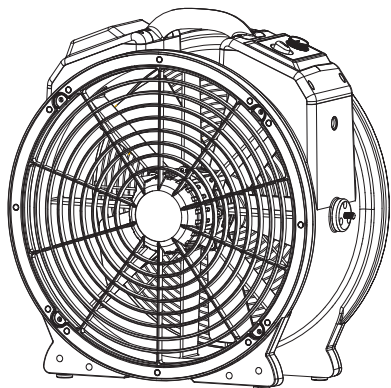

Gebruik zonder rek*

- Verwijder het rek en plaats de luchtcirculator op een vlakke ondergrond.

* Alleen voor model FC-420.

Vervoer

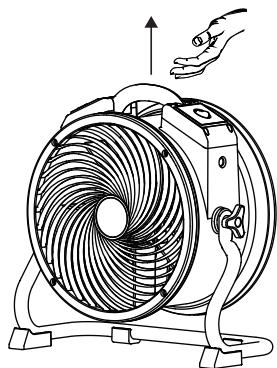

Til met handvat

- Til de luchtcirculator op aan de handgreep aan de bovenkant.

Gebruikersonderhoudsinstructies

Regelmatig onderhoud van dit apparaat wordt aanbevolen. Het niet opvolgen van de onderhoudsinstructies kan leiden tot defecten aan het apparaat en het vervallen van de garantie.

- Haal de stekker uit het stopcontact en bewaar het apparaat op een droge en koele plaats binnenshuis, buiten bereik van kinderen.
- Voordat u onderhouds- of reinigingswerkzaamheden uitvoert, dient u altijd de luchtcirculator los te koppelen van de stroombron.
- Gebruik een vochtige doek om het oppervlak van de behuizing af te vegen. Reinig het apparaat niet rechtstreeks met water.
- Controleer of de roosterafdekkingen schoon zijn. Verwijder vuil of andere voorwerpen die de luchtinlaat en -uitlaat kunnen blokkeren.

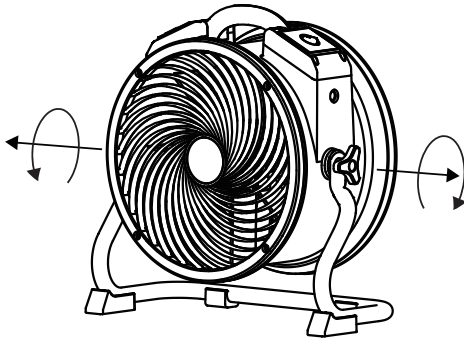

Bevestig de handgrepen van het rek

- Om mogelijk letsel te voorkomen, dient u de luchtcirculator in de juiste positie te plaatsen wanneer u klaar bent met het gebruiken van dit apparaat. RECHTOP.
- Draai de handgreep van het rek vast om de positie van de luchtcirculator te vergrendelen.

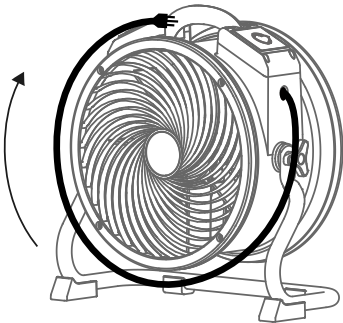

Organiseer het netsnoer

- Wikkel het netsnoer om de behuizing.
- Bevestig het snoer aan de snoerklem op de stekker die hierboven is afgebeeld.

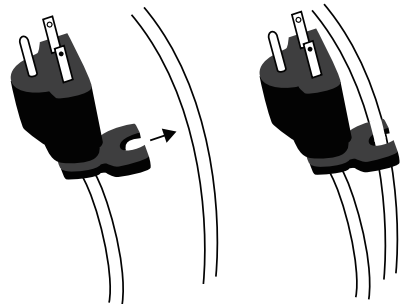

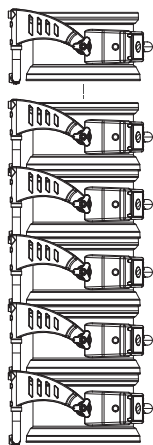

Meerdere eenheden stapelen

- Stapel de luchtcirculatoren op de zijkanten. Lijn de luchtinlaten van beide luchtcirculatoren uit.



WAARSCHUWING

- Voor model FC-100 / FC-200-serie, NIET DOEN meer dan zes exemplaren van dit apparaat op elkaar stapelen.
- Voor model FC-300 / FC-420, NIET DOEN meer dan vijf exemplaren van dit apparaat op elkaar stapelen.
- Stapelfunctie is niet veilig tijdens transport.

Handleiding voor probleemoplossing

PROBLEEM	MOGELIJKE OORZAAK	OPLOSSING
Luchtcirculator doet niet starten	Geen elektriciteit.	Controleer of er stroom is.
	Het netsnoer is niet goed aangesloten.	Verwijder het netsnoer en sluit het opnieuw aan.
	De stroomonderbreker op het extra stopcontact (daisy chain) springt.*	Verwijder alle apparaten van het extra stopcontact en druk op "Reset".
	De tijdschakelaar staat in de stand "0".*	Zet de tijdschakelaar op de "AAN"-positie.
Eenheid draait, maar de snelheid is abnormaal	Luchtinlaat of luchtuitlaat is geblokkeerd.	Verwijder de verstopping.

* Deze functies zijn niet van toepassing op alle modellen die in deze handleiding worden genoemd.

Als het probleem niet is opgelost, neem dan contact op met XPOWER of andere door XPOWER geautoriseerde partijen voor verdere instructies.

Technische specificatie

MODEL NUMMER	FC-100	FC-200	FC-250D	FC-250AD	FC-300	FC-420
Spanning/ Frequentie	115 V~60 Hz					
Amperage	0,6 A	1,0 A	0,9 A		1,5 A	2,8 A
Motorvermogen	-	-			1/4 pk	1/3 pk
Beoordeeld Luchtstroom	1100 CFM	1300 CFM	1560 CFM		2100 CFM	3600 CFM
Snelheid Controle	4 Snelheden		Variabele Snelheden		4 Snelheden	5 Snelheden
Timer	3 uur (UIT)			N.v.t.	3 uur (UIT)	
Aanvullend Elektrisch Opvangbak	N.v.t.			Ja	N.v.t.	
Snoerlengte	1,8 m		10 voet / 3,0 m			15 voet / 4,5 meter
Huisvesting	PP					ABS
Eenheid Dimensie (L) x (B) x (H)	16,1 x 8,9 x 14,2 inch. / 41,0x 22,5x 36,0 cm	17,3 x 8,9 x 15,4 inch / 44,0 x 22,5 x 39,0 cm			18,6x 9,4x 19,2 inch / 47,2x 23,9x 48,8 cm	21,9 x 9,8 x 22,5 inch. / 55.6 x 24,9 x 57,1 cm
Eenheidsgewicht	4,4 kg / 4,4 kg	10,1 pond / 4,6 kg		10,8 pond / 4,9 kg	13,0 pond / 5,9 kg	23,4 pond / 10,6 kg
Veiligheid Certificering	ETL / C-ETL					

Als uw product(en) hierboven niet vermeld staan, bezoek danwww.xpower.com voor meer informatie.

XPOWER Beperkte Garantie (VS)

1 JAAR BEPERKTE GARANTIE

Producten van het merk XPOWER die in de VS bij erkende distributeurs zijn gekocht, hebben een beperkte garantie van 1 jaar. Neem contact op met XPOWER om de garantie-informatie over uw product(en) te bevestigen.

Deze beperkte garantie dekt materiaal- en fabricagefouten in uw XPOWER-merkproducten, gekocht in de ALLEEN VS. Het lokale garantiebeleid (indien van toepassing) in uw land dekt producten die buiten de VS zijn gekocht.

BELANGRIJK:

- (1) Vul de online garantieregistratie in voordat u het product gebruikt. Bezoek www.xpower.com/service-support/warranty-registration.
- (2) Deze beperkte garantie is van toepassing met een eigen geldigheidsduur. Neem contact op met XPOWER of bezoek www.xpower.com voor meer informatie.

De hieronder genoemde artikelen vallen niet onder de garantie:

- (1) Stroomkabel, filters of andere onderdelen die door XPOWER als “verbruiksartikelen” worden beschouwd.
- (2) Normale slijtage.
- (3) Problemen die, direct of indirect, naar eigen goeddunken van XPOWER, het gevolg zijn van:
 - (3.1) Externe oorzaken zoals een ongeval, misbruik, verkeerd gebruik of problemen met de elektrische stroomvoorziening.
 - (3.2) Demontage, onderhoud of wijziging niet geautoriseerd door XPOWER.
 - (3.3) Gebruik dat niet in overeenstemming is met de productinstructies zoals vermeld in de handleiding.
 - (3.4) Het niet opvolgen van de productinstructies of het ontbreken van het noodzakelijke onderhoud zoals vermeld in de gebruikershandleiding.

Probeer een of meer van de volgende oplossingen voordat u contact opneemt met XPOWER:

- (1) Raadpleeg deze gebruikershandleiding en volg de instructies in de handleiding voor probleemoplossing.
- (2) Toegang www.xpower.com voor meer advies en informatie die van pas kunnen komen bij het oplossen van uw problemen.

Als u extra hulp van XPOWER nodig hebt, neem dan contact met ons op:

- (1) E-mail info@xpower.com.
- (2) Bel de klantenservice van XPOWER US op 855-855-8868 of andere nummers die op www.xpower.com.
- (3) Bezoek het hoofdkantoor van XPOWER US op 668 S. 6th Ave., Stad van Industrie, CA 91746 of het meest recente adres dat op www.xpower.com.

Zorg ervoor dat u ook uw originele aankoopbewijs en de serienummers van uw product(en) bij de hand hebt wanneer u contact opneemt met XPOWER.

XPOWER Beperkte Garantie (VS)

Als u de opdracht krijgt het apparaat te retourneren voor onderhoud of vervanging, doe dan het volgende:

- (1) Vraag een RMA-nummer (Return-Merchandise-Authorization) aan.
- (2) Gebruik de originele of een gelijkwaardige verpakking en betaal vooraf de verzendkosten op eigen kosten naar het door XPOWER opgegeven adres. Vermeld het RMA-nummer op het verzendlabel of de verpakking.
- (3) Neem alle originele onderdelen en componenten mee.

XPOWER inspecteert, beoordeelt en adviseert over de benodigde reparaties en eventuele bijbehorende kosten. Voor producten onder garantie betalen wij de verzendkosten voor het gerepareerde of vervangen product(en) als u een adres in de aaneengesloten Verenigde Staten gebruikt. Anders verzenden wij het product/de producten op uw eigen kosten.